

Klantverantw.:  
Opdrachtn.:  
Klantnr.: 59204  
Cont.pers.:  
Tel.: -  
Fax: -  
GSM: -  
e-mail: electro.sarrazijn@telenet.be

ProKo.: LS18  
Verslagnr.: 5635130  
Voorl. verslagnr.:  
Datum: 18/08/2021



OCB vzw  
Member of OCB Group

Klant / Opdrachtgever:

ELEKTRO SARRAZIJN  
IJSLANDSTRAAT 12  
8434 WESTENDE

Afdeling: ELE

**VERSLAG VAN CONTROLE VAN EEN ELEKTRISCHE INSTALLATIE OP LS OF ZLS**  
**(Boek 1 van KB 08/09/2019) - Algemene Directie Energie**  
(uitgevoerd onder BELAC accreditatie INSP-205 volgens procedure QPRO/ELE/001, §7.3)

**IDENTIFICATIE**

Erkend organisme: OCB vzw, Kon. Astridlaan 60, Kontich 2550, BE0404.312.034 Agent-bezoeker: 428 CALLENS DIRK  
Eigenaar/beheerder/uitbater: Naam: PISSART Adres: REIGERSLAAN 6/0001 - 8434 WESTENDE  
Installateur/verantw. werk: Naam: ELEKTRO SARRAZIJN Adres: IJSLANDSTRAAT 12 - 8434 WESTENDE B.T.W.:  
Adres installatie: PISSART REIGERSLAAN 6/0001 WESTENDE 8434 Private HS-cabine: NEE  
Type installatie: wooneenheid Toestel/Instal. ID:  
EAN nr.: niet gekend Leverancier: FLUVIUS Teller nr.: 20227572 Nachtteller nr.:  
*1 541449 611 001071895*

**CONTROLE**

Basis: KB van 8/09/2019 tot vaststelling van Boek 1 betreffende de elektrische installaties op laagspanning en op zeer lage spanning.  
Type: controlebezoek (hfst. 6.5) Afwijking deel 8 Boek 1 \*: nvt  
Kies een item.

(\* Bij controle hfst.6.4, referentie van document "aanvang installatie vóór 01/06/2020": /

Datum: 18/08/2021 Volgende controle binnen 300 maand of uiterlijk vóór 31/08/2046 Installatiedatum: tussen 01/10/1981 en 01/06/2020

Inhoud: Tenzij anders vermeld, maken de toestellen en apparaten aangesloten op de vaste installatie geen deel uit van de controle.  
Het onderzoek beperkt zich tot de gemakkelijk toegankelijke, bereikbare en zichtbare delen van de installatie en sluit verborgen delen, zoals achter nissen, valse plafonds, e.d. uit.

**INSTALLATIE**

Spanning: aanwezig Aansluiting: ondergronds Wachtbuis: geplaatst Isolatieplaat: nvt  
Nom. spanning: 3N400V Max. beveiliging: 40A Hoofdbeveiliging: aut. 4p 25A Alg. scheidingsschak.: aut.maatschappij  
Meter-bordverbinding: kabeltype: VVB aantal geleiders: 4 doorsnede: 10 mm<sup>2</sup>  
Voedingsbekabeling: kabeltype: bestaand aantal geleiders: 4 doorsnede: Kies een item. mm<sup>2</sup>  
Aardelektrode: type: lus sectie: 16 mm<sup>2</sup>  
Diff. schakelaar: algemene: 4p 40A/300mA bijkomende: 4p 40A/30mA  
Eëndraadschema en situatieplan: zie bijlage referentie: 428 - 5635130  
Installatie uitgevoerd overeenkomstig schema en plan: in orde Staat vast of - opgesteld materieel: in orde  
Nog niet geplaatst:  keuken  badkamer  C.V.  verlichting  -  
 gasmeter  watermeter  hoofd -  bijkomende - equipotentiaal verbinding  
Aantal borden: 2 Aantal eindstroombanen, incl reserve: 15

**RESULTATEN**

Algemene isolatieweerstand: 0,9 MOhm Spreidingsweerstand: 23,4 Ohm  
Testknop diff.schak.: in orde Controle foutlus: in orde Continuïteit PE- en equipotentiaal verbinding: in orde  
Bescherming tegen elektrische schokken: rechtstreekse aanraking: in orde onrechtstreekse aanraking: in orde  
Bescherming tegen overstroom: in orde Bescherming vast of - opgesteld materieel klasse I: in orde



**VASTSTELLINGEN** - Nota (N) - Opmerking (O) - Inbreuk (I) - de nummers verwijzen naar de standaard inbreuken

N	geen
I	geen

**BESLUIT**

- De elektrische installatie **voldoet** aan de voorschriften van Boek 1 van het koninklijk besluit van 8 september 2019. De volgende controle moet worden uitgevoerd **uiterlijk op hoger vermelde datum volgende controle**. De ééndraadschema's en situatieplannen van de installatie werden gedateerd en ondertekend. De ingangsklemmen van de differentieelstroominrichting(en) geplaatst aan het begin van de installatie zijn verzegeld.

Voor de Technisch Directeur,



Ir. G. Croes

**RAADGEVINGEN / REGLEMENTAIRE VOORSCHRIFTEN**Lees de reglementaire voorschriften via deze link: [https://www.ocb.be/documenten/2020/Informatienota\\_reglementaire\\_voorschriften.pdf](https://www.ocb.be/documenten/2020/Informatienota_reglementaire_voorschriften.pdf)



<b>INSTALLATEUR:</b> ELEKTRO SARRAZIJN IJSLANDSTRAAT 12 8434 WESTENDE TEL. 058/23.32.84 BTW BE473.678.021	<b>BOUWHEER:</b> MR. en MEVR. PISSART REIGERSLAAN 6 BUS 0001 8434 WESTENDE
--	---

Installatie is gecontroleerd door:  
 OCB, Kon. Astridlaan 60, 2550 Kontich  
 Onderzoeker **CALLENS Dirk**  
 Datum **18-08-21**  
 PV nr.: **428**  
 Handtekening: 

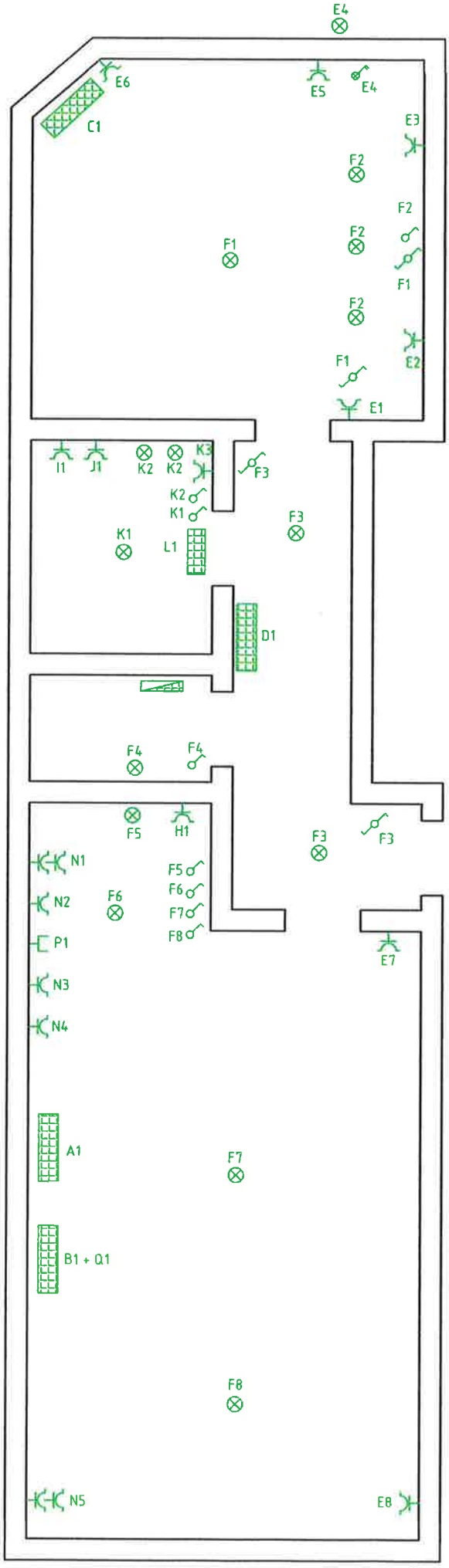



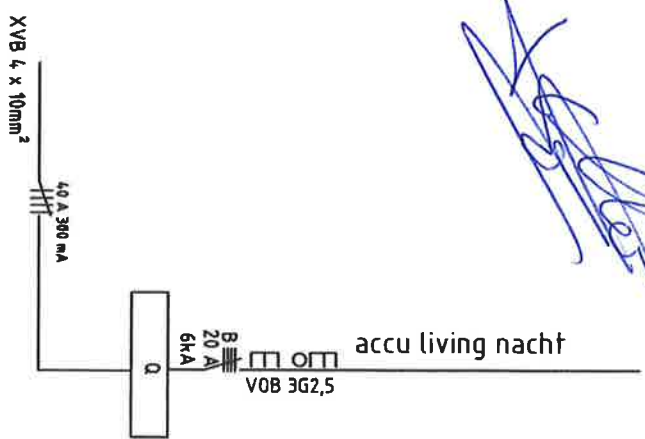
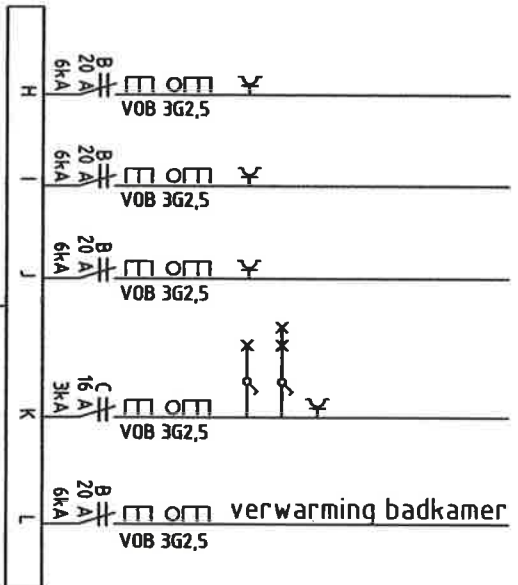
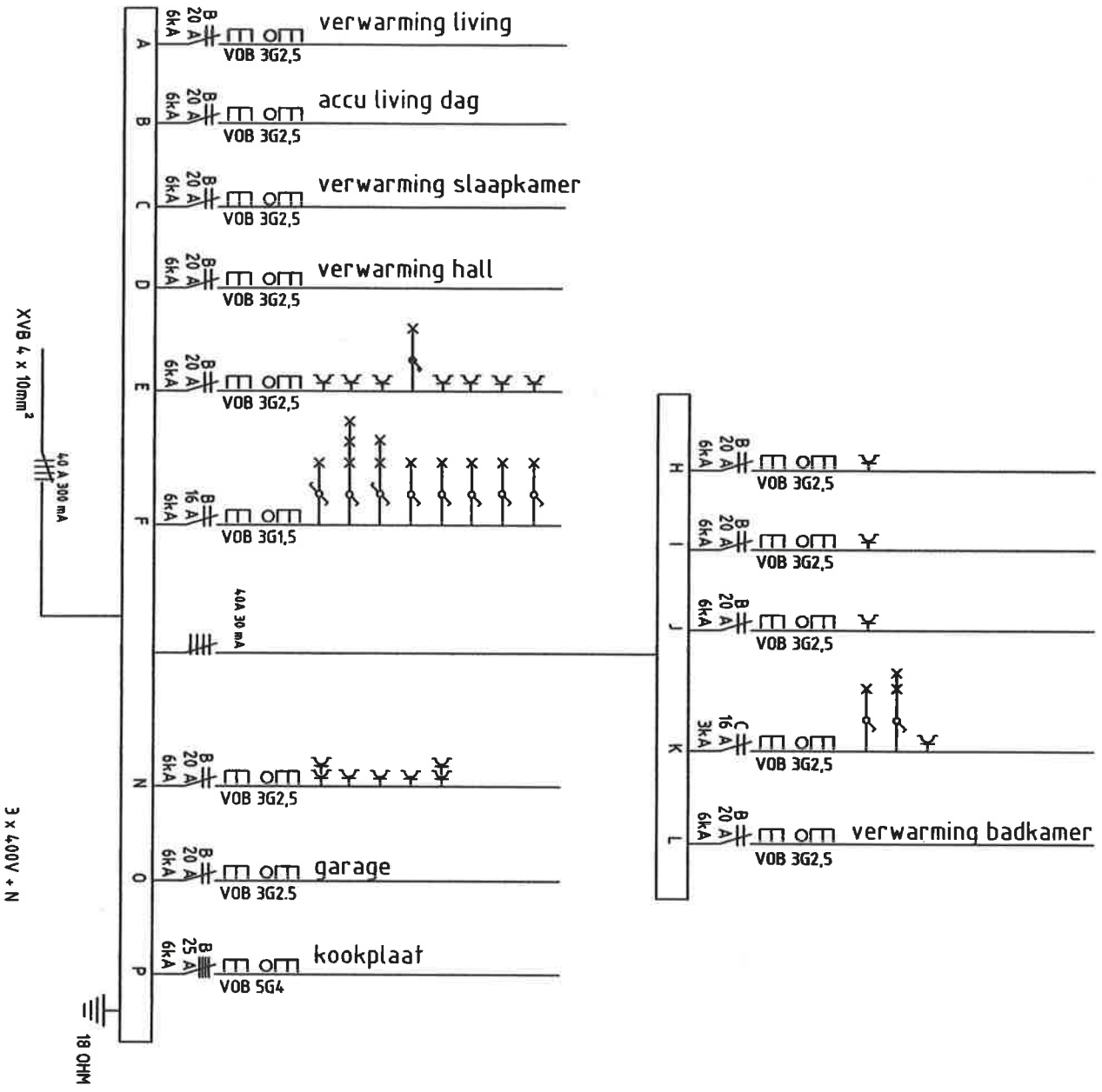

INSTALLATEUR:	BOUWHEER:
ELEKTRO SARRAZLIN	MR. en MEVR. PISSART
LISLANDSTRAAT 12	REIGERSLAAN 6 BUS 0001
8434 WESTENDE	8434 WESTENDE
TEL. 059/233284	
BTW BE173678.021	

Installatie is gecontroleerd door:  
 OCB, Kon. Astridlaan 60, 2550 Kontich  
 Onderzoeker **CALLENS Dirk**  
 Datum **18-08-'21**  
 PV nr.: **428-5635130**  
 Handtekening :





## **ELEKTRO SARRAZIJN**

**IJSLANDSTRAAT 12**

**8434 WESTENDE**

**TEL. 058/23.32.84**

- A** verwarming living
- B** accumulatiekachel living dag
- C** verwarming slaapkamer
- D** verwarming hall
- E** verlichting terras en stopcontacten slaapkamer en living
- F** verlichting living, keuken, hall, WC, slaapkamer
- G** contactor verwarming
- H** vaatwas
- I** wasmachine
- J** boiler
- K** verlichting en stopcontact badkamer
- L** verwarming badkamer
- M** contactor dag/nacht
- N** stopcontacten living en keuken
- O** garage
- P** kookplaat en oven
- Q** accumulatiekachel living nacht



Klantverantw.:  
Opdrachtnr.:  
Klantnr.: 59204  
Cont.pers.:  
Tel.: -  
Fax: -  
GSM: -  
e-mail: electro.sarrazijn@telenet.be



INSP-205



OCB vzw  
Member of OCB Group

ProKo.: LS18  
Verslagnr.: 5635130  
Voorl. verslagnr.:  
Datum: 18/08/2021

Klant / Opdrachtgever:

ELEKTRO SARRAZIJN  
IJSLANDSTRAAT 12  
8434 WESTENDE

Afdeling: ELE

**VERSLAG VAN CONTROLE VAN EEN ELEKTRISCHE INSTALLATIE OP LS OF ZLS**  
**(Boek 1 van KB 08/09/2019) - Algemene Directie Energie**  
(uitgevoerd onder BELAC accreditatie INSP-205 volgens procedure QPRO/ELE/001, §7.3)

**IDENTIFICATIE**

Erkend organisme: OCB vzw, Kon. Astridlaan 60, Kontich 2550, BE0404.312.034 Agent-bezoeker: 428 CALLENS DIRK  
Eigenaar/beheerder/uitbater: Naam: PISSART Adres: REIGERSLAAN 6/0001 - 8434 WESTENDE  
Installateur/verantw. werk: Naam: ELEKTRO SARRAZIJN Adres: IJSLANDSTRAAT 12 - 8434 WESTENDE B.T.W.:  
Adres installatie: PISSART REIGERSLAAN 6/0001 WESTENDE 8434 Private HS-cabine: NEE  
Type installatie: wooneenheid Toestel/Install. ID:  
EAN nr.: niet gekend Leverancier: FLUVIUS Teller nr.: 20227572 Nachtteller nr.:  
542449611001071895

**CONTROLE**

Basis: KB van 8/09/2019 tot vaststelling van Boek 1 betreffende de elektrische installaties op laagspanning en op zeer lage spanning.  
Type: controlebezoek (hfst. 6.5) Afwijking deel 8 Boek 1 \*: nvt  
Kies een item.

(\*) Bij controle hfst.6.4, referentie van document "aanvang installatie vóór 01/06/2020": /

Datum: 18/08/2021 Volgende controle binnen 300 maand of uiterlijk vóór 31/08/2046 Installatiedatum: tussen 01/10/1981 en 01/06/2020

Inhoud: Tenzij anders vermeld, maken de toestellen en apparaten aangesloten op de vaste installatie geen deel uit van de controle.  
Het onderzoek beperkt zich tot de gemakkelijk toegankelijke, bereikbare en zichtbare delen van de installatie en sluit verborgen delen, zoals achter nissen, valse plafonds, e.d. uit.

**INSTALLATIE**

Spanning: aanwezig Aansluiting: ondergronds Wachtbuis: geplaatst Isolatieplaat: nvt  
Nom. spanning: 3N400V Max. beveiliging: 40A Hoofdbeveiliging: aut. 4p 25A Alg. scheidingsschak.: aut.maatschappij  
Meter-bordverbinding: kabeltype: VVB aantal geleiders: 4 doorsnede: 10 mm<sup>2</sup>  
Voedingsbekabeling: kabeltype: bestaand aantal geleiders: 4 doorsnede: Kies een item. mm<sup>2</sup>  
Aardelektrode: type: lus sectie: 16 mm<sup>2</sup>  
Diff. schakelaar: algemene: 4p 40A/300mA bijkomende: 4p 40A/30mA  
Eëndraadschema en situatieplan: zie bijlage referentie: 428 - 5635130  
Installatie uitgevoerd overeenkomstig schema en plan: in orde Staat vast of - opgesteld materieel: in orde  
Nog niet geplaatst:  keuken  badkamer  C.V.  verlichting  -  
 gasmeter  watermeter  hoofd -  bijkomende - equipotentiaal verbinding  
Aantal borden: 2 Aantal eindstroombanen, incl reserve: 15

**RESULTATEN**

Algemene isolatieweerstand: 0,9 MOhm Spreidingsweerstand: 23,4 Ohm  
Testknop diff.schak.: in orde Controle foutlus: in orde Continuïteit PE- en equipotentiaal verbinding: in orde  
Bescherming tegen elektrische schokken: rechtstreekse aanraking: in orde onrechtstreekse aanraking: in orde  
Bescherming tegen overstroom: in orde Bescherming vast of - opgesteld materieel klasse I: in orde



**VASTSTELLINGEN** - Nota (N) - Opmerking (O) - Inbreuk (I) - de nummers verwijzen naar de standaard inbreuken

N | geen

I | geen

**BESLUIT**

De elektrische installatie **voldoet** aan de voorschriften van Boek 1 van het koninklijk besluit van 8 september 2019.

De volgende controle moet worden uitgevoerd **uiterlijk op hoger vermelde datum volgende controle**.

De ééndraadschema's en situatieplannen van de installatie werden gedateerd en ondertekend. De ingangsklemmen van de differentieelstroominrichting(en) geplaatst aan het begin van de installatie zijn verzegeld.

Voor de Technisch Directeur,



Ir. G. Croes

**RAADGEVINGEN / REGLEMENTAIRE VOORSCHRIFTEN**

Lees de reglementaire voorschriften via deze link: [https://www.ocb.be/documenten/2020/Informatienota\\_reglementaire\\_voorschriften.pdf](https://www.ocb.be/documenten/2020/Informatienota_reglementaire_voorschriften.pdf)



<b>INSTALLATEUR:</b> ELEKTRO SARRAZIJN IJSLANDSTRAAT 12 8434 WESTENDE TEL. 058/23.32.84 BTW BE473.678.021	<b>BOUWHEER:</b> MR. en MEVR. PISSART REIGERSLAAN 6 BUS 0001 8434 WESTENDE
--	---

Installatie is gecontroleerd door:  
 OCB, Kon. Astridlaan 60, 2550 Kontich  
 Onderzoeker  **CALLENS DIRK**  
 Datum 18-08-'21  
 PV nr.: 428  
 Handtekening : 

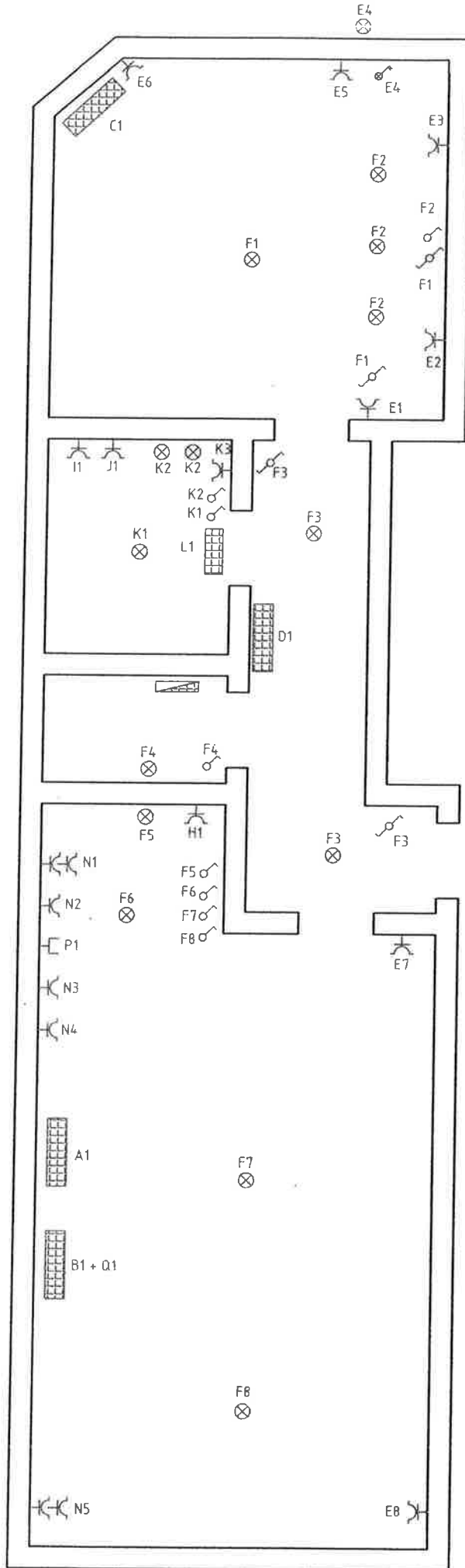





INSTALLATEUR:	BOUWHEER:
ELEKTRO SARRAZJIN IJSLANDSTRAAT 12 8434 WESTENDE TEL. 058/23.3284 BTW BE473678021	MR. en MEVR. PISSART REIGERSLAAN 6 BUS 0001 8434 WESTENDE

Installatie is gecontroleerd door:  
OCB, Kon. Astridlaan 60, 2550 Kontich  
Onderzoeker **CALLENS Dirk**

Datum 18-08-'21  
PV nr.: 428-5635130  
Handtekening:

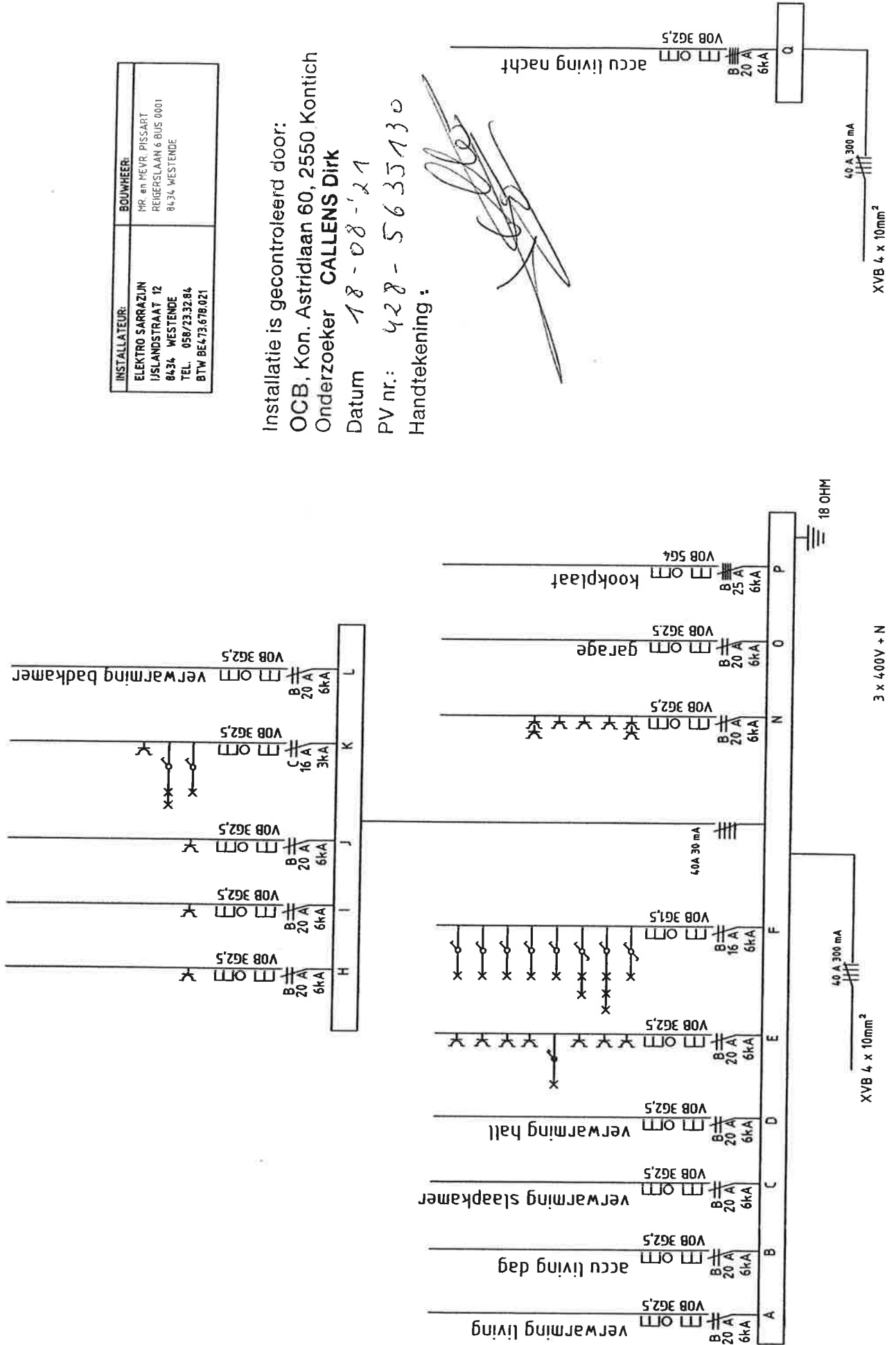



## **ELEKTRO SARRAZIJN**

**IJSLANDSTRAAT 12**

**8434 WESTENDE**

**TEL. 058/23.32.84**

- A** verwarming living
- B** accumulatiekachel living dag
- C** verwarming slaapkamer
- D** verwarming hall
- E** verlichting terras en stopcontacten slaapkamer en living
- F** verlichting living, keuken, hall, WC, slaapkamer
- G** contactor verwarming
- H** vaatwas
- I** wasmachine
- J** boiler
- K** verlichting en stopcontact badkamer
- L** verwarming badkamer
- M** contactor dag/nacht
- N** stopcontacten living en keuken
- O** garage
- P** kookplaat en oven
- Q** accumulatiekachel living nacht



Klantverantw.:  
Opdrachtn.:  
Klantnr. : 59204  
Cont.pers.:  
Tel.: -  
Fax: -  
GSM: -  
e-mail: electro.sarrazijn@telenet.be



INSP-205



OCB vzw  
Member of OCB Group

ProKo.: LS18  
Verslagnr.: 5635130  
Voorl. verslagnr.:  
Datum: 18/08/2021

Klant / Opdrachtgever:

ELEKTRO SARRAZIJN  
IJSLANDSTRAAT 12  
8434 WESTENDE

Afdeling: ELE

**VERSLAG VAN CONTROLE VAN EEN ELEKTRISCHE INSTALLATIE OP LS OF ZLS**  
**(Boek 1 van KB 08/09/2019) - Algemene Directie Energie**  
(uitgevoerd onder BELAC accreditatie INSP-205 volgens procedure QPRO/ELE/001, §7.3)

**IDENTIFICATIE**

Erkend organisme: OCB vzw, Kon. Astridlaan 60, Kontich 2550, BE0404.312.034 Agent-bezoeker: 428 CALLENS DIRK  
Eigenaar/beheerder/uitbater: Naam: PISSART Adres: REIGERSLAAN 6/0001 - 8434 WESTENDE  
Installateur/verantw. werk: Naam: ELEKTRO SARRAZIJN Adres: IJSLANDSTRAAT 12 - 8434 WESTENDE B.T.W.:  
Adres installatie: PISSART REIGERSLAAN 6/0001 WESTENDE 8434 Private HS-cabine: NEE  
Type installatie: wooneenheid Toestel/Install. ID:  
EAN nr.: niet gekend Leverancier: FLUVIUS Teller nr.: 20227572 Nachtteller nr.:  
: 541449611001071895

**CONTROLE**

Basis: KB van 8/09/2019 tot vaststelling van Boek 1 betreffende de elektrische installaties op laagspanning en op zeer lage spanning.  
Type: controlebezoek (hfst. 6.5) Afwijking deel 8 Boek 1 \*: nvt  
Kies een item.

(\*) Bij controle hfst.6.4, referentie van document "aanvang installatie vóór 01/06/2020": /

Datum: 18/08/2021 Volgende controle binnen 300 maand of uiterlijk vóór 31/08/2046 Installatiedatum: tussen 01/10/1981 en 01/06/2020

Inhoud: Tenzij anders vermeld, maken de toestellen en apparaten aangesloten op de vaste installatie geen deel uit van de controle.  
Het onderzoek beperkt zich tot de gemakkelijk toegankelijke, bereikbare en zichtbare delen van de installatie en sluit verborgen delen, zoals achter nissen, valse plafonds, e.d. uit.

**INSTALLATIE**

Spanning: aanwezig Aansluiting: ondergronds Wachtbuis: geplaatst Isolatieplaat: nvt  
Nom. spanning: 3N400V Max. beveiliging: 40A Hoofdbeveiliging: aut. 4p 25A Alg. scheidingsschak.: aut.maatschappij  
Meter-bordverbinding: kabeltype: VVB aantal geleiders: 4 doorsnede: 10 mm<sup>2</sup>  
Voedingsbekabeling: kabeltype: bestaand aantal geleiders: 4 doorsnede: Kies een item. mm<sup>2</sup>  
Aardelektrode: type: lus sectie: 16 mm<sup>2</sup>  
Diff. schakelaar: algemene: 4p 40A/300mA bijkomende: 4p 40A/30mA  
Eëndraadschema en situatieplan:  zie bijlage  referentie: 428 - 5635130  
Installatie uitgevoerd overeenkomstig schema en plan: in orde Staat vast of - opgesteld materieel: in orde  
Nog niet geplaatst:  keuken  badkamer  C.V.  verlichting  -  
 gasmeter  watermeter  hoofd -  bijkomende - equipotentiaal verbinding  
Aantal borden: 2 Aantal eindstroombanen, incl reserve: 15

**RESULTATEN**

Algemene isolatieweerstand: 0,9 MOhm Spreidingsweerstand: 23,4 Ohm  
Testknop diff.schak.: in orde Controle foutlus: in orde Continuïteit PE- en equipotentiaal verbinding: in orde  
Bescherming tegen elektrische schokken: rechtstreekse aanraking: in orde onrechtstreekse aanraking: in orde  
Bescherming tegen overstroom: in orde Bescherming vast of - opgesteld materieel klasse I: in orde



**VASTSTELLINGEN** - Nota (N) - Opmerking (O) - Inbreuk (I) - de nummers verwijzen naar de standaard inbreuken

N	geen
I	geen

**BESLUIT**

De elektrische installatie **voldoet** aan de voorschriften van Boek 1 van het koninklijk besluit van 8 september 2019.  
De volgende controle moet worden uitgevoerd **uiterlijk op hoger vermelde datum volgende controle**.

De ééndraadschema's en situatieplannen van de installatie werden gedateerd en ondertekend. De ingangsklemmen van de differentieelstroominrichting(en) geplaatst aan het begin van de installatie zijn verzegeld.

Voor de Technisch Directeur,



Ir. G. Croes

**RAADGEVINGEN / REGLEMENTAIRE VOORSCHRIFTEN**

Lees de reglementaire voorschriften via deze link: [https://www.ocb.be/documenten/2020/Informatienota\\_reglementaire\\_voorschriften.pdf](https://www.ocb.be/documenten/2020/Informatienota_reglementaire_voorschriften.pdf)





<b>INSTALLATEUR:</b> ELEKTRO SARRAZIJN IJSLANDSTRAAT 12 8434 WESTENDE TEL. 058/23.32.84 BTW BE473.678.021	<b>BOUWHEER:</b> MR. en MEVR. PISSART REIGERSLAAN 6 BUS 0001 8434 WESTENDE
--	---

Installatie is gecontroleerd door:  
 OCB, Kon. Astridlaan 60, 2550 Kontich  
 Onderzoeker **CALLENS Dirk**  
 Datum 18-08-21  
 PV nr.: 428  
 Handtekening: 

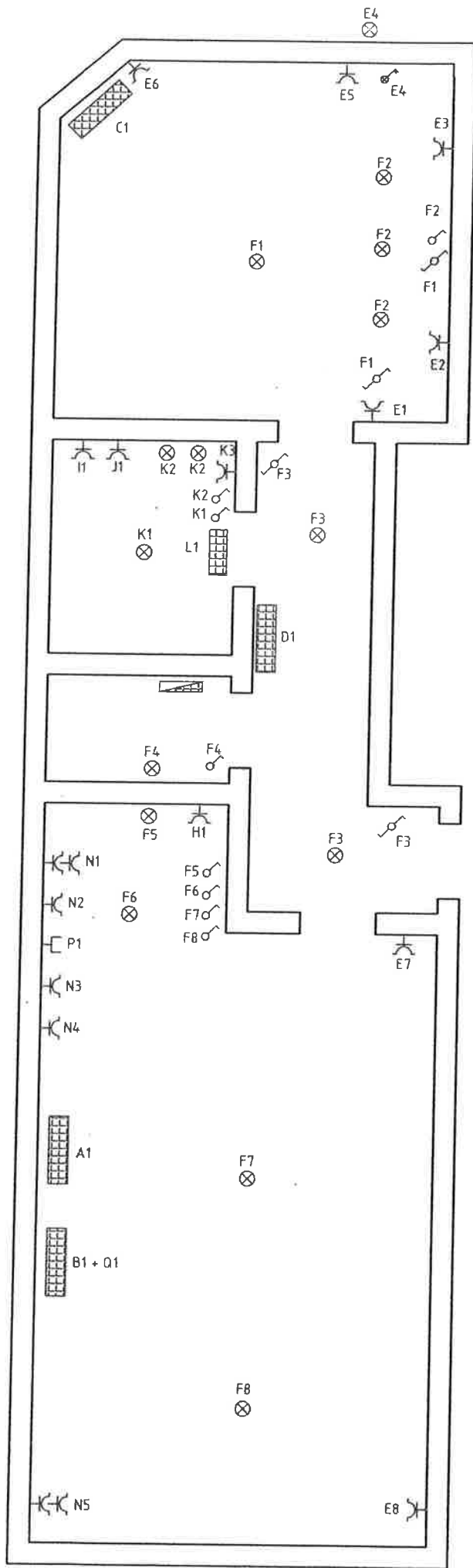



INSTALLATEUR:	BOUWHEER:
ELEKTRO SARRAZJIN IJSLANDSTRAAT 12 8434 WESTENDE TEL. 058/23.32.84 BTW BE473.678.021	MR. en MEVR. PISSART REIGERSLAAN 6 BIJS 0001 8434 WESTENDE

Installatie is gecontroleerd door:  
 OCB, Kon. Astridlaan 60, 2550 Kontich  
 Onderzoeker **CALLENS Dirk**  
 Datum 18-08-'21  
 PV nr.: 428-5635130  
 Handtekening :

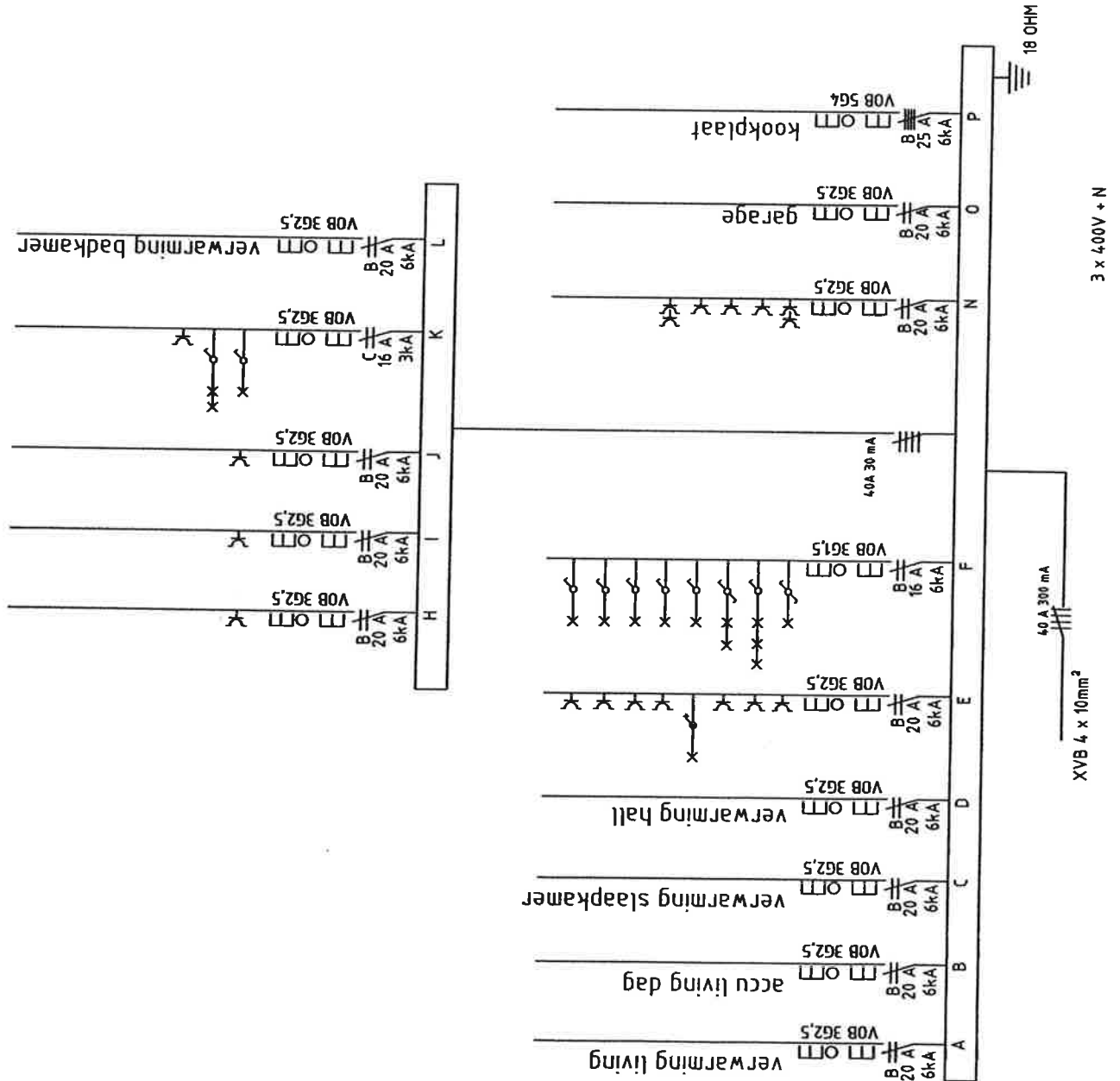
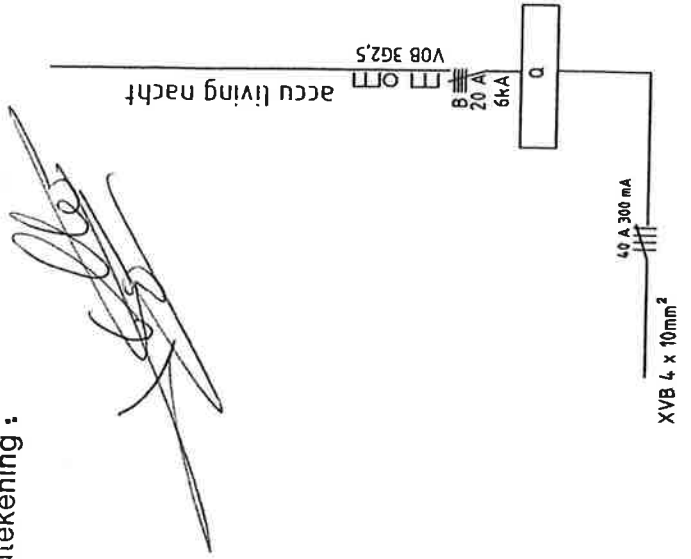



## ELEKTRO SARRAZIJN

IJSLANDSTRAAT 12

8434 WESTENDE

TEL. 058/23.32.84

- A verwarming living
- B accumulatiekachel living dag
- C verwarming slaapkamer
- D verwarming hall
- E verlichting terras en stopcontacten slaapkamer en living
- F verlichting living, keuken, hall, WC, slaapkamer
- G contactor verwarming
- H vaatwas
- I wasmachine
- J boiler
- K verlichting en stopcontact badkamer
- L verwarming badkamer
- M contactor dag/nacht
- N stopcontacten living en keuken
- O garage
- P kookplaat en oven
- Q accumulatiekachel living nacht

